

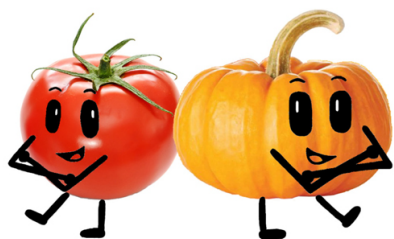



FIRA DE
SANT ISIDRE
VILADECANS

**48a FIRA DE
SANT ISIDRE**
i 17a Mostra d'Entitats



Viladecans 12 i 13 de Maig de 2018
Cúbic - Parc de la Marina

AJUNTAMENT DE VILADECANS    COOPERATIVA AGRÍCOLA VILADECANS
STAT. COOP. C. L'IDA. 



Benvolguts amics, benvolgudes amigues,

Arriba el mes de maig i Viladecans es prepara per acollir un dels esdeveniments amb més dinamisme ciutadà i empresarial de l'any, la 48a Fira de Sant Isidre, que tindrà lloc els propers 12 i 13 de maig.

La Fira de Sant Isidre és l'exponent del lligam entre la tradició agrícola i els altres sectors econòmics de Viladecans i de la comarca. Aquest esdeveniment mostra la vitalitat de la nostra ciutat, que aposta pel turisme, la restauració, el comerç i el producte de l'horta de Viladecans com a motor de futur.

La gran afluència de públic, tant local com extern, ofereix una gran oportunitat per als expositors, ja que la Fira, al llarg dels anys, ha esdevingut un espai de trobada comú i una plataforma de comunicació, de promoció comercial, de venda i d'interrelació per a les empreses i els participants.

Esperem comptar amb la vostra presència, volem demostrar la nostra capacitat – com a ciutat – d'afrontar reptes i d'adaptar-nos als canvis socials i econòmics que s'estan produint de forma intensa en els darrers anys. Ens serà més fàcil encarar el futur plegats, amb optimisme i, aprofitar les oportunitats que, sens dubte, es generen al territori.

Carme Cruz Gimeno Berne
Regidora de Comerç i Turisme de l'Ajuntament de Viladecans

UBICACIÓ Parc de la Marina i CÚBIC · DATES 12 i 13 de maig de 2018 · HORARI Dissabte de 10 a 24 h Diumenge de 10 a 21 h
www.viladecans.cat

ORGANITZACIÓ:

AJUNTAMENT DE VILADECANS



Per a més informació adreceu-vos a firedeviladecans@expogestio.com · Tel. 936 351 821 / 936 351 822 / 648 10 00 75

PLÀNOL FIRA

UBICACIÓ DE LA FIRA COMERCIAL

Es consolida la ubicació de l'any passat i de nou la Fira Comercial s'instal·larà al Passeig de la Marina i al Cúbic, sobre sòl urbanitzat, oferint un accés còmode i proper al ciutadà.

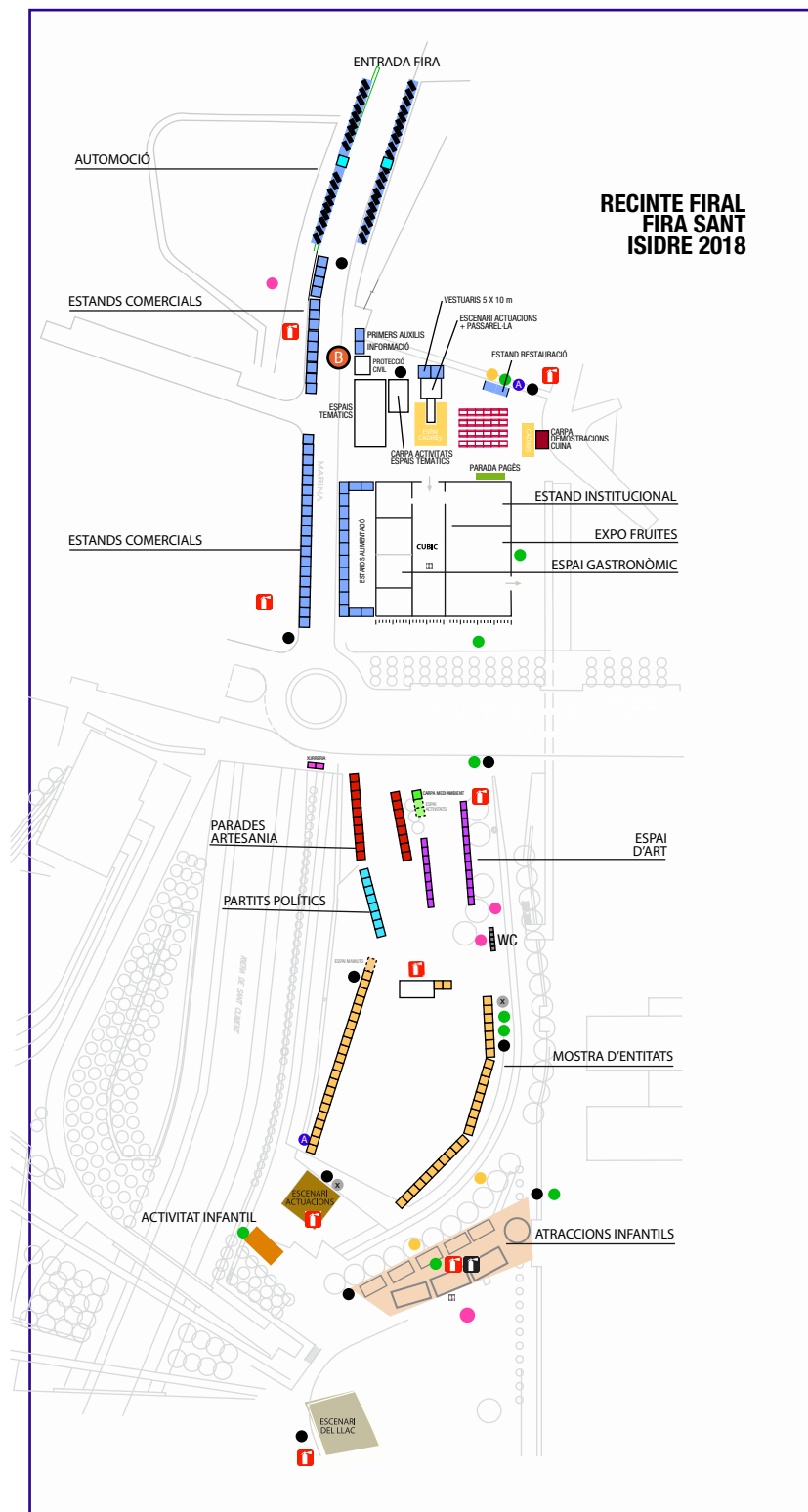

MODALITATS DE PARTICIPACIÓ COMERÇ LOCAL

Els comerços de Viladecans poden escollir participar-hi en una de les modalitats següents:

- Participació amb un estand modular **COMERCIAL** propi. En aquest cas, disposareu d'un estand de 3 x 2 m. per 200 euros + IVA on podeu exposar el vostre producte amb opció de venda. Si també es vol disposar d'una vitrina, el preu és de 92,72 euros + IVA la primera i de 46,36 euros + IVA la segona i posteriors.
- Participació amb un estand modular d'**ALIMENTACIÓ** propi. En aquest cas, disposareu d'un estand de 3 x 3 m. per 230 euros + IVA on podeu exposar el vostre producte amb opció de venda.



Participació en l'**ESPAI TEMÀTIC**. En aquest cas disposareu d'un espai compartit junt amb altres comerços de la ciutat. Aquest espai, dins una carpa de 25 x 10 m., disposarà de dos zones diferenciades: Moda/Complements i Noces. Hi ha la possibilitat de generar una tercera zona sobre Salut i Bellesa, si es garanteix la participació d'un mínim de 6 expositors. Cada comerç disposareu d'un espai individual només per exposar (o també per a vendre) on es visualitzarà la marca del vostre establiment. El preu per a participar en els Espais Temàtics és de 105,00 euros + IVA si només exposeu, o bé de 120,00 euros + IVA si també voleu vendre.

Annexa a la carpa d'Espais Temàtics tindrem un espai per a l'organització d'activitats de dinamització. Podeu realitzar-hi tallers, demostracions, presentacions creatives de la vostra oferta, promoure la interacció dels visitants i canalitzar-los després cap als vostres establiments, etc. Us animem a fer servir aquest recurs, o si voleu us podem ajudar a pensar-hi!



La Xarxa Comercial ofereix als seus associats una subvenció del 30% per la participació a la Fira.

ESPAI D'ACTIVITATS A LA FIRA COMERCIAL

Durant la Fira, encara que no sigueu expositors, totes les empreses de Viladecans teniu la possibilitat de promocionar el vostre negoci realitzant una activitat de dinamització. Si és una activitat en format taller o demostració es realitzarà a la carpa d'activitats annexa als Espais Temàtics, i el seu cost és de 50,00 euros + IVA. Si teniu alguna altra idea de participació, feu-nos-ho saber i ho valorarem!

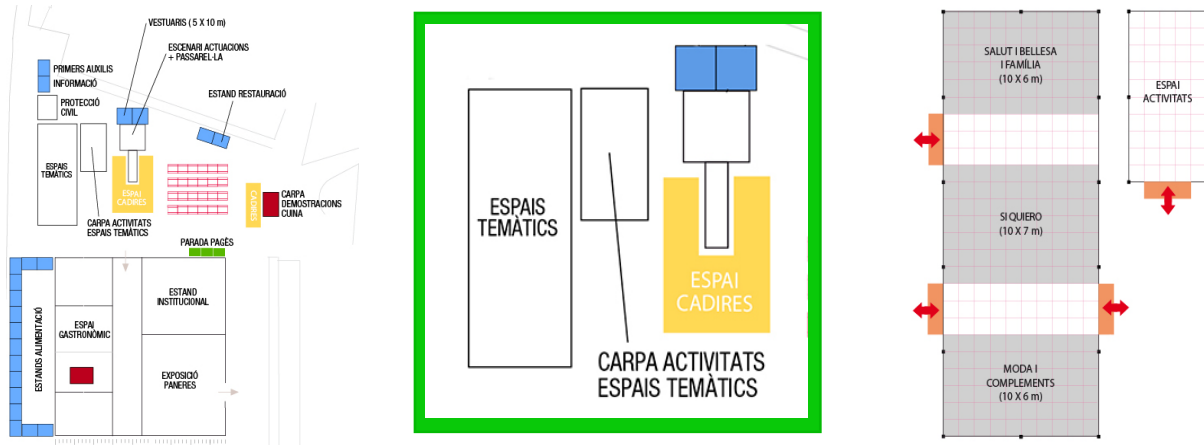

Totes les activitats programades es promocionaran durant el mes d'abril a través de la web, xarxes socials i la Revista Municipal. Hi haurà l'opció de reservar una plaça, i la informació dels interessats serà compartida amb el comerç que organitza l'activitat perquè es pugui posar en contacte amb aquests clients potencials.

ESPAI DE RESTAURACIÓ

S'ofereix la possibilitat de contractar l'espai de restauració de la Fira ubicat a la plaça de la Mediterrània davant del Cúbic. El cost és de 500,00 euros + IVA per un estand de 8 x 3 m. En cas que siguin dos establiments interessats, el preu serà de 250,00 euros + IVA cada un, compartint l'espai. Els productes gastronòmics que s'ofereixin s'hauran de consensuar amb la organització, ja que hauran d'estar formats majoritàriament per productes de proximitat de la plana agrícola de Viladecans.

ESPAI DE CUINA EN DIRECTE

El producte de proximitat, l'activitat agrària i la gastronomia local són uns dels elements distintius i eix principal d'aquesta Fira. La nova centralitat al voltant del Cúbic que vam aconseguir en la passada edició es consolida enguany amb l'espai de Cuina també a la Pl. de la Mediterrània, oferint així al visitant una experiència completa i vinculada al producte de la nostra horta: la visita a les paneres, la compra de producte al pagès, la interacció amb els nostres cuiners i la degustació de plats cuinats amb productes locals a la zona de restauració.

ACTIVITAT NOCTURNA

També es consolida en aquesta edició l'Activitat Nocturna. El Dissabte 12 de maig, la Fira Comercial romandrà oberta de nou fins a les 24 hores. Durant aquesta nit, a la plaça de la Mediterrània es podrà gaudir de l'espai de restauració amb productes locals, una desfilada de moda i l'ambient festiu de la Fira. Aquells comerços que ho desitgin, tenen l'opció de romandre oberts i aprofitar aquesta nit per promocionar i vendre els seus productes i serveis.

SOL·LICITUD RESERVA D'ESPAI



DADES PER A LA CONTRACTACIÓ

Empresa

Adreça

Codi postal

Tel.

Fax

Persona de contacte

Productes que exposen

Retolació estand

Data:

NIF

Població

Mail

PREUS 2018

UNITATS

IMPORT

COMERÇ LOCAL

PREUS SENSE IVA

PREUS AMB IVA

Estand de 3 x 2 Comercial

○ 200,00€

○ 242,00€

Estand de 3 x 3 Alimentació

○ 203,00€

○ 278,30€

Espai temàtic compartit

○ 105,00€

○ 127,05€

Espai temàtic compartit venda

○ 120,00€

○ 145,20€

Vitrina 1 x 2,5 x 1m

○ 92,72€

○ 112,19€

2ª Vitrina 1 x 2,5 x 1m

○ 46,36€

○ 56,10€

FIRA COMERCIAL

PREUS SENSE IVA

PREUS AMB IVA

Estand de 4 x 2 Comercial

○ 500,00€

○ 605,00€

Estand de 3 x 3 Alimentació

○ 500,00€

○ 605,00€

PARADES ARTESANIA (23,33€ m/l)

3 m linials

○ 70,00€

○ 84,70€

6 m linials

○ 140,00€

○ 169,40€

ALTRES CONCEPTES/SERVEIS

Assegurança opcional del producte exposat

○ 14,25€

○ 17,24€

Assegurança opcional Responsabilitat Civil

○ 9,00€

○ 10,89€

Mobiliari (opcional per l'espai temàtic o estand modular propi). Vegeu pàgina Mobiliari.

TOTAL

Signat,

L'expositor

(L'expositor coneix les condicions de participació de la Fira de Sant Isidre de Viladecans i sol·licita la seva reserva d'espai.)

* Característiques: carpa exterior de lona, parets modulars, tancament amb cortines, retolació nom comercial, tarima i il·luminació general i endoll (màx. 500 W)

Número de compte per fer el pagament: BANC SABADELL ES41 0081 0023 3800 0163 3168

MOBILIARI DE LLOGUER

Concepte	euros	Concepte	euros	Concepte	euros
Tarima m2	10,87	Magatzem amb porta de 2x1-2m2	125,01	Escomesa 1.100 w (monofàsica)	72,12
Moqueta m2	8,11	Magatzem amb porta de 3x1-3m2	157,47	Escomesa 2.200 w (monofàsica)	98,18
Tarima i moqueta m2	17,87	Magatzem amb porta de 4x1-4m2	189,41	Escomesa 3.300 w (monofàsica)	118,62
Vidre fumè 224 x 53	52,03			Escomesa 4.400 w (monofàsica)	140,03
Vidre transparent 224 x 109	58,39	Suplemis elèctrics a Estandes	29,62	Escomesa 5.500 w (monofàsica)	173,60
Porta amb clau	61,47	Focus pinça 100 w	63,56		
Paret mod. 109 x 224	32,00	Focus pinça 300 w	66,33		
Paret mod. 53 x 224	28,14	Focus 500 w	86,64		
Paret mod. 25 x 224	24,64	Focus 1000 w	31,42		
Penjador de peu per roba	48,62	Base endoll doble			
Magatzem amb porta de 1x1x1 m	92,81				

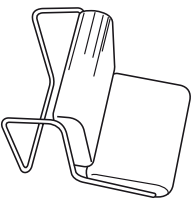
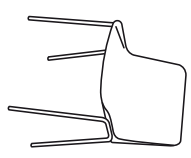
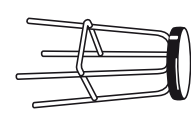
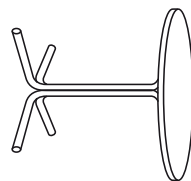
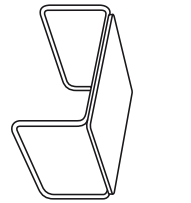
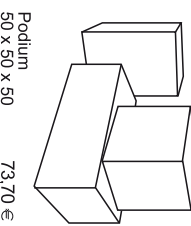
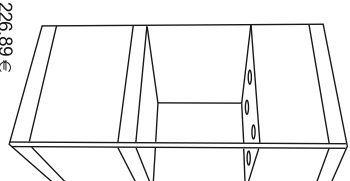
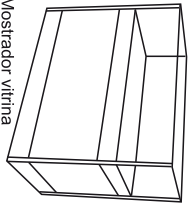
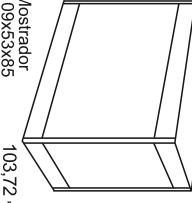
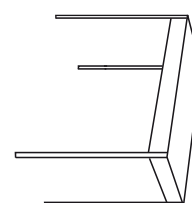
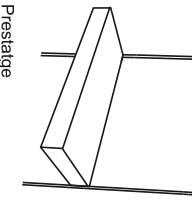
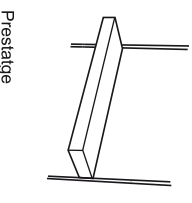
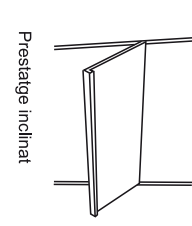
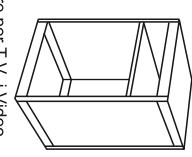
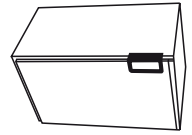
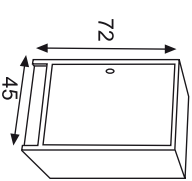
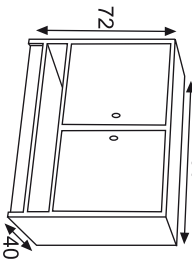
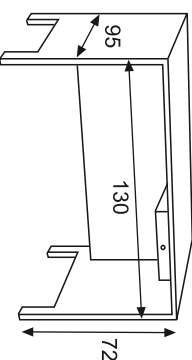
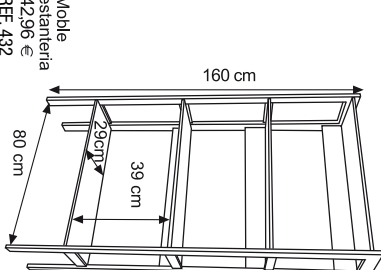
 Silla REF: 413 34,85 €	 Cadiira REF: 410 14,60 €	 Tamboret REF: 412 30,92 €	 Taula rodona 80 Ø REF: 400 36,12 €	 Taula baixa REF: 402 28,62 €	 Podium 50 x 50 x 50 50 x 50 x 70 REF: 561 / 560 73,70 € 88,44 €	 REF: 425 Vitrina il·luminada 109 x 109 226,89 €
 Mostrador vitrina 109x53x85 REF: 423 168,49 €	 Mostrador 109x53x85 amb clau REF: 420 / 422 103,72 € 112,89 €	 Mostrador sense falcons REF: 424 52,25 €	 Prestatge 109 x 53 REF: 551 27,32 €	 Prestatge 109 x 25 REF: 550 20,70 €	 Prestatge inclinat 109 x 25 REF: 552 30,87 €	
 Torre per T.V. i Video 109x56x56 REF: 433 80,20 €	 Nevera REF: 450 88,14 €	 Moble catàleg senzill REF: 430 31,93 €	 Moble catàleg doble REF: 431 54,17 €	 REF: 403 Taula despatx REF: 403 60,52 €	 Moble estanteria 42,96 € REF: 432	

SOL·LICITUD RESERVA D'ESPAI



48a FIRA DE SANT ISIDRE 2018 REGLAMENT DE PARTICIPACIÓ I NORMES D'ORGANITZACIÓ

- 1) Contractació d'estands. S'ha de realitzar mitjançant l'imprès de contracte que facilita l'organització.
- 2) Forma de pagament. En el moment de fer sol·licitud de reserva d'espai cal abonar el 40% de l'import total contractat d'espais i serveis, l'import restant ha d'haver estat liquidat quinze dies abans de l'obertura de la Fira. En cas contrari, l'expositor perdrà tots els drets econòmics i d'ús. Qualsevol càrrec que es produeixi posteriorment s'ha d'abonar al comptat en el moment de produir-se.
- 3) Adjudicació d'espai. L'organització adjudicarà l'espai d'acord amb els criteris de sectorització i distribució general.
- 4) Anul·lacions d'espai. L'expositor que renunciï a participar en la Fira perdrà el dret a obtenir qualsevol reintegrament de l'import satisfet fins aquell moment.
- 5) Horaris. La Fira s'obrirà el dissabte 12 de maig, a les 10 h, i romandrà oberta al públic fins a les 24 h. El diumenge dia 13 de maig l'horari serà de les 10 h i fins a les 21 h. Els estands han d'estar oberts obligatòriament durant l'horari de Fira.
- 6) Muntatge. És imprescindible haver pagat la totalitat de l'import contractat abans d'iniciar el muntatge. Queda prohibit clavar objectes, foradar o realitzar qualsevol tipus d'acció que pugui causar danys als plafons dels estands o elements complementaris llogats a la Fira. Dia de muntatge: dijous 10 de maig, de 16 h a 23 h, i divendres 11 de maig, de 9 h a 23 h.
- 7) Desmuntatge. No es pot iniciar fins després de la clausura de la Fira i ha d'estar completament acabat el dilluns dia 14 de maig, a les 11 h. Tot el material que no hagi estat retirat en aquesta data es considerarà abandonat i serà retirat per l'organització. Els expositors han de deixar els espais ocupats en el mateix estat en què es trobaven en el moment de l'ocupació.
- 8) Potència elèctrica dels estands. La il·luminació dels estands serà a base de llums tubulars, amb connexió amb endoll incorporat per a una potència aproximada de 500W sobrants. Les potències superiors s'han de contractar.
- 9) Neteja. La neteja del recinte firal i els espais comuns és a compte de l'organització. Pel que fa a l'estand, s'entrega net per a l'ocupació; posteriorment, és competència de cada expositor la neteja de l'espai llogat.
- 10) Productes d'alimentació. Per a la venda d'aquest tipus de productes serà necessari complir les normes sanitàries vigents, disposar del corresponent certificat de formació en higiene alimentària i/o manipulació d'aliments, així com d'assegurança de responsabilitat civil.
- 11) Megafonia i publicitat. La megafonia autoritzada només serà la del recinte. Els expositors podran utilitzar la megafonia pròpia a l'estand amb l'autorització prèvia de l'organització. En cas que no es compleixi aquesta norma, l'organització té la potestat de fer tancar el so de l'expositor en qüestió. No es permet la circulació de reclams publicitaris dins del recinte firal. La distribució de mostres i tot tipus de material promocional només es pot realitzar a l'interior de l'estand. Qualsevol concurs, enquesta, etc., ha de ser autoritzat per l'organització.
- 12) Assegurances d'estands. L'assegurança pel material exposat és a càrrec de l'expositor. L'organització del certamen té contractada una pòlissa d'assegurança per danys materials, a la qual es podran acollir els expositors que la contractin i ampliar-la fins que sigui necessari. Les assegurances de responsabilitat civil seran a càrrec de l'expositor.



FIRA DE
SANTISIDRE

UBICACIÓ Parc de la Marina i CÚBIC · DATES 12 i 13 de maig de 2018 · HORARI Dissabte de 10 a 24 h Diumenge de 10 a 21 h
www.viladecans.cat

ORGANITZACIÓ:

AJUNTAMENT DE VILADECANS



Per a més informació adreceu-vos a firadeviladecans@expogestio.com · Tel. 96 351 821 / 936 351 822 / 648 10 00 75