

PLA D'ACTUACIÓ PER A L'INICI DE CURS 2020-2021

Escola Bressol Municipal La Marina

Breu descripció

Proposta d'obertura del centre adequada a la situació actual de pandèmia i considerant les particularitats i singularitats que caracteritzen l'escola. Les mesures definides en aquest pla s'adaptaran a les normes i criteris adoptats pel Govern, amb caràcter general o territorial.

El pla d'actuació es portarà a terme amb els recursos disponibles identificats en el pla i es garantiran totes les mesures de seguretat establertes. Tanmateix, aquest pla d'actuació es posarà a disposició de la Inspecció d'Educació i la direcció del centre informarà d'aquest al consell escolar abans de l'activitat lectiva i el publicarà a l'espai web del centre.¹

Amb aquest pla es dóna la possibilitat d'iniciar l'escolarització en el mes de setembre i poder donar continuïtat al procés d'ensenyament-aprenentatge aplicant les mesures sanitàries de protecció. D'aquesta manera, es facilita la funció social de l'escola en un entorn segur, amb el risc mínim assumible.

Aquest pla d'actuació per a l'obertura de l'escola bressol està basat en el document "Pla d'actuació per al curs 2020-2021 per a centres educatius en el marc de la pandèmia per Covid-19" i les mesures i accions previstes s'han dissenyat segons allò establert en aquest document.

Aquest pla d'actuació és un document viu i, per tant, s'anirà modificant en funció dels canvis derivats de la demanda de serveis per part de les famílies de l'escola i/o de la situació sanitària esdevinguda.

L'última actualització s'ha realitzat el 7 de setembre de 2020.

Les mesures d'organització no seran d'aplicació en cas d'emergència. Si es dona una situació d'emergència les vies d'evacuació s'han de fer servir de la manera prevista als plans d'evacuació inicials. Les barreres que es posin no poden obstaculitzar en cap cas sortides d'emergència ni l'accés a elles.

Data d'informació al Consell Escolar: 15 de Setembre de 2020

¹ Segons el document "Pla d'actuació per al curs 2020-2021 per a centres educatius en el marc de la pandèmia per Covid-19". Departament d'Educació. Generalitat de Catalunya.

INDEX

1. Diagnosi _____	3
2. Requisits d'incorporació dels alumnes al centre _____	3
3. Nombre de professionals que realitza atenció presencial al centre _____	4
3.1. Compliment de les mesures de prevenció i protecció en l'organització del personal _____	5
4. Organització de grups d'alumnes, docents i espais _____	6
4.1. Criteris organitzatius dels recursos per a l'atenció de l'alumnat amb NESE _____	6
5. Organització d'horaris i gestió d'entrades i sortides _____	6
6. Organització de l'hora de pati/jardí _____	7
7. Servei de menjador _____	8
8. Organització pedagògica en situació de pandèmia com l'actual _____	8
8.1. Relació amb la comunitat educativa _____	9
8.2. Pla d'adaptació dels infants _____	9
8.3. Servei d'acollida _____	12
8.4. Serveis complementaris: espai familiar i nadó, i ludoteca _____	12
8.5. Modificacions dels documents de centre _____	12
9. Organització pedagògica en cas de confinament parcial o tancament del centre _____	12
10. Pla d'actuació en cas de detectar un possible cas de COVID-19 _____	13
11. Pla de ventilació, neteja i desinfecció _____	14
12. Seguiment del pla _____	15
13. Mesures de prevenció i protecció _____	16
13.1. Mesures de prevenció personal _____	16
13.2. Mesures específiques per a escoles bressol _____	16
13.3. Protocol per al moment de cura i Canvi de bolquers _____	17
14. ANNEXOS _____	19
14.1. Annex 1. Declaració responsable _____	19
14.2. Annex 2. Llistat de comprovació de símptomes per les famílies _____	20
14.3. Annex 3. Organització dels espais i del personal docent _____	21
14.4. Annex 4. Planificació de la ventilació, neteja i desinfecció del centre _____	22
14.5. Annex 5. Llista de comprovació diària per a l'obertura diària del centre _____	25

1. Diagnosi

A conseqüència de la pandèmia Covid-19, al mes de març de 2020, es van tancar les escoles com a mesura de protecció per la ciutadania, quedant afectats els infants i famílies de l'escola bressol. A partir d'aquesta situació es va valorar que el personal educatiu realitzaria la seva jornada en modalitat de teletreball amb la finalitat de poder acompanyar als infants i les famílies de l'escola durant la situació de confinament.

Durant el període que l'escola va estar tancada, l'equip educatiu va desenvolupar tasques relacionades amb la millora del projecte pedagògic de l'escola, la revisió i actualització de documentació pedagògica, creació d'unitats de programació, recerca educativa, etc. A més, va desenvolupar tot un seguit d'accions de comunicació amb les famílies que va permetre mantenir una comunicació fluida i permanent amb totes les famílies de l'escola mitjançant l'enviament de vídeos, informacions a través del Dinantia, realització d'entrevistes individuals amb les tutores referents dels seus infants, entrega de l'informe de final de curs, etc. Tot això va permetre poder donar continuïtat a les accions educatives per part de l'escola.

Després, un cop es va tornar a obrir l'escola, tot el personal va posar en marxa en pla d'actuació per l'obertura del centre i s'ha donat atenció a infants i famílies durant el mes de juliol.

Abans de finalitzar el curs, la direcció del centre i l'equip educatiu estan reflexionant i valorant les accions desenvolupades durant el període de tancament així com la intervenció desenvolupada durant el mes de juliol. D'aquesta manera, s'estan posant sobre la taula possibles millores per a l'organització i intervenció del proper curs.

Les reflexions i propostes de millora de l'equip educatiu es tindran en compte per a l'elaboració del present document, amb l'objectiu d'optimitzar els recursos i garantir una atenció adequada i adaptada a les necessitats actuals de l'entorn.

2. Requisits d'incorporació dels alumnes al centre

Els requisits per poder incorporar-se al centre són:

- Absència de simptomatologia compatible amb la COVID-19 (febre, tos, dificultat respiratòria, malestar, diarrea...) o amb qualsevol altre quadre infecciós².
- No convivents o contacte estret amb positiu confirmat o simptomatologia compatible en els 14 dies anteriors.
- Declaració responsable signada per les famílies abans de començar l'escola³.

En cas que l'infant presenti una malaltia crònica d'elevada complexitat que pugui augmentar el risc de gravetat en cas de contraure la infecció per SARS-CoV2, es valorarà de manera conjunta –amb la família o persones tutores i el seu equip mèdic de referència–, les implicacions a l'hora de reprendre l'activitat educativa presencialment al centre educatiu. Es consideren malalties de risc per a complicacions de la Covid-19:

- Malalties respiratòries greus que precisen medicació o dispositius de suport ventilatori.
- Malalties cardíagues greus.
- Malalties que afecten al sistema immunitari (per exemple aquells infants que precisen tractaments immunosupressors).
- Diabetis mal controlada.
- Malalties neuromusculars o encefalopaties moderades o greus.

² L'absència de simptomatologia ha de ser sense haver pres cap fàrmac.

³ Vegeu Annex 1. Declaració responsable. En aquesta declaració les famílies es responsabilitzen de que els fills/es compleixen els requisits per assistir al centre educatiu.

LES FAMÍLIES VIGILARAN DIÀRIAMENT L'ESTAT DE SALUT DELS SEUS FILLS I FILLES PRESENTANT LA TEMPERATURA ABANS DE SORTIR DE CASA PER ANAR AL CENTRE EDUCATIU. EN EL CAS QUE EL FILL O FILLA TINGUI FEBRE SUPERIOR A 37.5⁴ O PRESENTI ALGUN DELS SÍMPTOMES COMPATIBLES AMB LA COVID-19, NO PODRÀ ASSISTIR AL CENTRE⁵.

3. Nombre de professionals que realitza atenció presencial al centre

La direcció de l'escola informarà a tot el personal, docent i no docent (servei de neteja i administració) del protocol per l'obertura al mes de setembre. Informarà de la necessitat de declarar les condicions de vulnerabilitat, casos, contactes estrets i simptomatologia de COVID19. Això permet identificar al personal que podrà participar de manera activa i presencial a l'escola.

L'equip educatiu de l'escola bressol està format pel personal indicat en la taula, que declaren estar en la situació següent:

PROFESSIONAL	CONTRACTE I JORNADA LABORAL SETMANAL	SITUACIÓ DECLARADA	
		Reincorporació	Personal sensible
Personal docent			
J.P.A	Plantilla: 25h/set.	X	
L.B.E	Plantilla: 25 h/set.	X	
J.L.R	Plantilla: 38 h/set.	X	
J.V.G	Plantilla: 33 h/set.	X	
M.S.P	Plantilla: 38 h/set.	X	
N.C.D	Plantilla: 38 h/set.	X	
G.Z.H	Plantilla: 38 h/set.	X	
J.Z.G	Plantilla: 33h/set.	X	
M.A.B	Plantilla: 38 h/set.	X	
M.C.A	Plantilla: 38 h/set.	X	
M.G.R	Plantilla: 38 h/set.	X	
Educadores de ludoteca			
S.T.Z	Plantilla: 18h /set.	X	
B.G.M	Plantilla: 18h/set	X	
Direcció			
M.S.B	Plantilla: 38 h/set.	X	
Assessora psicopedagògica			
S.P.V	Plantilla: 7h/set. (per escola)	X	
Administració			
A.L.C	Plantilla: 20 h/set.	X	
Cuina			
M.H.P	Plantilla: 39 h/set	X	
P.E.T	Substitució: 25h/set	X	
Neteja			
R.R.R	Plantilla: 20 h/set.	X	
M.A.G	Substitució: 20 h/set.	X	

Per tant, per a l'obertura de l'escola bressol es comptarà amb: 11 educadores, 1 directora, 1 administrativa, 2 netejadores i 2 cuineres.

⁴ Segons el document "Gestió de casos Covid-19 als centres educatius. 13 d'agost de 2020. Departament d'Educació. Generalitat de Catalunya.

⁵ Les famílies disposaran d'una llista de comprovació de símptomes. Vegeu Annex 2. Llistat de comprovació de símptomes per les famílies. A més, haurà de comunicar al centre si ha presentat febre o algun altre símptoma. En cas que la situació epidemiològica ho requereix es podria considerar la implementació d'altres mesures addicionals com la presa de temperatura a l'arribada a l'escola.

3.1. Compliment de les mesures de prevenció i protecció en l'organització del personal

L'organització del personal docent està prevista de manera que es compleixin les normatives vigents en relació a mesures de prevenció i protecció i, per tant, l'organització del centre, dels espais, les entrades i sortides de les famílies i l'estada a l'aula respectaran aquests protocols. Educare XXI vetllarà perquè el personal docent i no docent realitzi la seva tasca amb garanties i perquè es compleixin tots els protocols establerts.

Les mesures generals que es posaran en marxa per l'obertura de l'escola bressol són⁶:

- Es dividirà l'escola en dues zones⁷: les característiques de l'escola i el número d'aules obertes permet dividir l'escola en dues parts. La zona 1 estarà formada per les aules properes a la porta principal i la zona 2 per les aules properes a l'entrada de la ludoteca i/o el jardí. A cada zona de l'escola s'ubicaran uns grups d'infants i les seves educadores: a la zona 1 hi haurà els infants i les educadores de les aules "Lili", "Ton" i "Tinet"; i a la zona 2 les aules "Meli", "Nina" i "Momo".
- Les educadores accediran a la llar d'infants a través de la porta (espai familiar o pati/jardí) de la part de l'escola on hagin de fer l'atenció dels infants. És a dir, l'entrada al centre es realitzarà tenint en compte quina ha de ser la seva ubicació durant la jornada.
- S'habilitarà un vestuari per les educadores que han de romandre a la zona 1 de l'escola (on no hi ha vestuari). Es farà a la zona d'espai familiar. D'aquesta manera hi haurà dos vestuaris a l'escola. A més, les educadores s'organitzaran de manera que no coincideixin en els vestuaris.
- Es dotarà al personal dels equips de protecció individuals (EPI) adients: mascaretes, guants, gel hidroalcohòlic.
- A cada aula hi haurà assignades dues educadores que exerciran les funcions de referent i suport. La referent és la persona que romandrà a l'aula amb els infants i la de suport és la persona que entrarà a l'aula en cas que sigui necessari, tenint en compte que aquestes entrades han de ser mínimes i respectant les mesures higiènic-sanitàries.
- Si durant la jornada les educadores tenen l'oportunitat de realitzar treball intern, es farà respectant les següents premisses:
 - Cada persona de l'equip disposarà d'un espai assignat i del material necessari per treballar de forma individual.
 - El material de treball no es podrà compartir en cap cas.
 - Cada persona de l'equip es fa responsable de la neteja i desinfecció del seu espai de treball un cop hagi finalitzat la seva jornada.
 - Es vetllarà per deixar les superfícies totalment recollides per reforçar i facilitar la neteja dels espais corresponents.
- S'evitarà l'assistència presencial a reunions/activitats, potenciant les reunions no presencials mitjançant canals telemàtics. En cas no de existir aquesta possibilitat, es realitzaran seguint totes les normes sanitàries pel que fa a distanciament i comportament social.

⁶ Vegeu Annex 5. Llista de comprovació per a l'obertura diària dels centres educatius.

⁷ Podeu consultar un mapa amb la divisió de l'escola i l'itinerari d'entrades i sortides en l'annex 14.3. Organització dels espais i del personal docent

- Es prioritzarà l'atenció a les famílies mitjançant canals telemàtics. A les entrades i sortides es respectarà la normativa de distanciament.
- El personal de serveis entrarà per la porta principal.

4. Organització de grups d'alumnes, docents i espais

El centre compta amb 6 aules amb les següents característiques: 1 aula de nadons, 2 aules d'1 – 2 anys i 3 aules de 2 – 3 anys. Per tant, l'escola acollirà a un total de 87 infants.

GRUP*	NIVELL	Nº INFANTS	DOCENTS				PERSONAL DE SUPORT				ESPAI	
			Estable		Temporal		Estable		Temporal		Estable	Temporal
			Nº	Nom	Nº	Nom	Nº	Nom	Nº	Nom		
1	2-3 anys	20	1	M.C.A			1	N.C.D			Meli	
2	0-1 any	8	1	G.Z.H			1	M.S.B			Momo	
3	1-2 anys	13	1	J.Z.G			1	J.P.A			Nina	
4	1-2 anys	13	1	M.G.R			1	J.L.R			Tinet	
5	1-2 anys	13	1	J.V.G			1	M.A.B			Ton	
6	2-3 anys	20	1	M.S.P			1	L.B.E			Lili	

Cada aula acollirà a un grup estable, creat en funció del nivell educatiu de l'infant i que correspon amb les places ofertades per cada aula en el període de matriculació per a cada nivell educatiu.

4.1. Criteris organitzatius dels recursos per a l'atenció de l'alumnat amb NESE

Els infants amb NESE seran atesos a la seva aula per la seva educadora referent. Per tant, formaran part del mateix grup estable. La seva atenció es realitzarà igual i amb els mateixos criteris organitzatius que amb la resta del grup.

Esporàdicament pot fer-se una observació des del servei d'assessorament psicopedagògic de l'escola. Es prioritzarà fer les observacions des de fora de l'aula. Si això no es possible, es respectaran els mecanismes de prevenció i seguretat previstos: ús de mascareta i respectar la distància de seguretat.

5. Organització d'horaris i gestió d'entrades i sortides

Al setembre no es realitzarà el servei d'acollida de 8 a 9 hores. L'horari d'entrada serà de 9 a 10h i per les dues entrades hi haurà varies cues, una per cada grup per accedir a l'escola. Les sortides seran de 16h a 16:45h de la tarda, i l'organització serà també per ordre d'arribada de les famílies.

El centre compta amb dues entrades: l'entrada principal i la porta del servei de ludoteca. A cada entrada es faran les cues diferenciades, una per cada grup/classe, on les famílies s'aniran posant a fer cua segons l'ordre d'arribada, mantenint en tot moment el distanciament social i amb la mascareta posada. D'aquesta manera, les famílies que tinguin més necessitat de deixar el seu infant a les 9h seran les primeres que arribaran a fer la cua per entrar.

L'educadora serà l'encarregada d'anar a buscar als infants a la porta de l'escola corresponent de cada zona, d'aquesta manera les famílies no entraran al centre en cap moment. I per les sortides es procedirà amb la mateixa organització, les educadores seran les encarregades de portar als infants amb les seves famílies.

La educadora que està a l'aula serà qui tregui les sabates als infants per entrar a la classe i es podrà quedar amb mitjons o posar les sabates que són exclusives per estar a l'escola.

Per tant, els horaris d'entrades i sortides s'organitzaran de la següent forma atenent que hi ha dos portes per accedir.

ACCÉS	GRUP	HORARI D'ENTRADA	HORARI DE SORTIDA
Porta principal ZONA 1	LILI	9-10H	12H 15H 16 A 16:45H
	TON	9-10H	12H 15H 16 A 16:45H
	TINET	9-10H	12H 15H 16 A 16:45H
Porta Ludoteca ZONA 2	MELI	9-10H	12H 15H 16 A 16:45H
	MOMO	9-10H	12H 15H 16 A 16:45H
	NINA	9-10H	12H 15H 16 A 16:45H

6. Organització de l'hora de pati/jardí⁸

Cada grup d'infants sortirà al pati acompanyat per la seva educadora de referència. Com que el pati està dividit en quatre zones (jardí meli / jardí nadons / jardí gran dividit en dos) podran sortir quatre grups d'infants al pati a la vegada. El jardí de la Meli serà exclusivament d'ús per aquesta classe, el jardí de nadons és exclusiva per l'aula de nadons, ja que és un pati petit però molt adequat per a les necessitats d'aquest grup d'edat. El jardí gran estarà adaptat en dos zones separades. Es faran torns entre els grups del nivell 1-2 i 2-3 anys per fer ús del pati.

S'establiran els següents torns per fer ús del pati:

GRUP	ESPAI DE PATI	HORARI DE PATI
1	JARDÍ MELI	Indiferent
2	JARDÍ NADONS	Indiferent
3	JARDÍ GRAN1	9.30 – 10.15h
4	JARDÍ GRAN 1	10.30 – 11.30h
5	JARDÍ GRAN 2	9.30 – 10.15h
6	JARDÍ GRAN 2	10.30 – 11.30h

⁸ "La sortida al pati ha de ser esglaonada. A l'organització horària del centre caldrà establir els torns d'esbarjo en funció de la dimensió del pati i les possibilitats de sectoritzar-lo, tenint en compte que hi pot haver a la vegada més d'un grup estable". Segons el document "Pla d'actuació per al curs 2020-2021 per a centres educatius en el marc de la pandèmia per Covid-19". Departament d'Educació. Generalitat de Catalunya.

7. Servei de menjador

L'Escola Bressol Municipal oferirà el servei de menjador a les famílies. Els infants dinaran a la mateixa aula amb el seu grup estable i només podrà acompanyar aquesta activitat l'educadora referent i de suport del grup, com en la resta de la jornada.

L'escola disposa de cuina pròpia i s'adaptarà a les mesures higiènico-sanitàries per continuar el servei amb les màximes garanties. Aquestes hauran de permetre: un contacte únic i exclusiu del carro amb els menús dels infants de cada grup. L'educadora assignada de l'escola haurà de deixar el carro amb els menús a la porta de l'entrada de cada espai. L'educadora referent del grup es farà càrrec, exclusivament, de manipular els estris i continguts del material d'aquest servei, des de l'inici fins el final.

Després de dinar, els infants podran descansar a la mateixa aula. Cada infant tindrà el seu llit amb els seus llençols. Serà l'educadora qui prepararà els llits en el moment d'anar a dormir.

8. Organització pedagògica en situació de pandèmia com l'actual

En aquesta situació l'organització pedagògica del centre respectarà allò establert en el seu Projecte pedagògic, atès que el PEC és l'essència i allò que manté viva l'escola bressol.

Malgrat tot, amb la situació actual es faran totes aquelles modificacions necessàries per adaptar el projecte pedagògic a les necessitats actuals pel que fa a les mesures de prevenció i protecció de la salut. D'aquesta manera les funcions del personal docent són:

- A. Funcions de les educadores:** Les funcions de cada educadora seran l'acompanyament de tots els moments de la jornada, tenint cura de les atencions en les entrades i sortides, els hàbits i les rutines i adaptar-les i incorporar les noves rutines de neteja i cura dels objectes i entorn més immediat de l'estança. Tanmateix, les educadores realitzaran totes les accions de suport emocional, i mesures d'atenció especials, segons l'ideari i principis educatius i pedagògics de l'escola (segons el projecte educatiu de l'escola).
- B. Funcions de la direcció:** La direcció realitzarà les funcions de suport a l'equip i famílies, juntament amb les tasques d'acompanyament per l'assoliment de la posada en marxa de tot el Pla d'actuació de l'escola amb les condicions òptimes. Igualment, realitza les tasques de coordinació i suport administratiu amb el personal administratiu de l'escola.

L'equip educatiu i la direcció del Centre, elaboraran una planificació de l'atenció en els diferents moments de cures i de les propostes de jocs dels infants de cada grup. Així doncs, entre d'altres, les actuacions aniran encaminades a:

- L'acolliment i familiarització del nou moment a l'escola dels infants i també de les famílies.
- Compartir moments de relació i cura individual amb els infants del grup.
- Proporcionar espais de joc i activitat tranquil·la als infants
- Adaptació a l'entorn i als infants del grup.
- Adequació dels espais pels infants i per les entrades i sortides.
- Adequació de l'atenció a les famílies.
- Atenció a les famílies, en la nova manera de fer a l'escola.
- Adaptar els plans curriculars de cada infant.
- Realitzar contactes en serveis externs pels infants amb NESE.

8.1. Relació amb la comunitat educativa

L'escola realitzarà un treball en xarxa amb l'objectiu de mantenir contactes i relacions amb diversos agents de la comunitat educativa. Es preveu establir, entre d'altres, les següents relacions:

RELACIONS	MODALITAT ⁹	TEMPORALITZACIÓ	CONSIDERACIONS
En referència al centre			
Sessions del consell escolar	Presencial o telemàtica	Trimestral	Es programaran en funció de les necessitats i circumstàncies de cada moment.
Reunions amb gerència de l'empresa	Presencial o telemàtica	Primer mes: quan calgui Primer trimestre: 1 cop al mes	
Reunions de directores (de les 4 escoles de Viladecans)	Presencial o telemàtica	1 cop a la setmana	
En referència a les famílies			
Difusió i informació del PLA a les famílies	Telemàtica	Del 27 al 31 de juliol de 2020	Es realitzaran abans de finalitzar el curs 2019-2020.
Reunions famílies noves	Telemàtica	Del 27 al 31 de juliol de 2020	
Reunions individuals	Presencial	Del 1 al 3 de setembre de 2020	Es realitzarà amb la família abans de començar període de familiarització.
Reunions de grup	Telemàtica	A convenir	Es prioritzarà fer-les telemàtiques. Si no és possible es realitzaran per grups estables, mantenint distància de seguretat i mascareta
Reunions individuals de seguiment	Presencial o telemàtica	A convenir	Es prioritzarà fer-les telemàtiques. Si no és possible es programaran amb les famílies i es mantindrà distància de seguretat i mascareta.
Comunicació diària	Presencial o telemàtica	A les entrades i sortides o via Dinantia	Es farà a les entrades i sortides (sempre que no hi ha aglomeracions). Si no es pot realitzar es farà una comunicació setmanal via correu electrònic o Dinantia.
En referència a l'equip educatiu			
Reunions de claustres	Presencial o telemàtica	1 cop a la setmana	La temporalització pot variar en funció de les necessitats específiques de cada moment.
Reunions de nivell	Presencial	1 cop a la setmana	
En referència amb les coordinacions amb l'Ajuntament i empresa gestora			
Reunions tècnica Ajuntament	Presencial o telemàtica	Quinzenal	Reunions amb les responsables del servei per consensuar i acordar temes de la gestió de l'escola.

8.2. Pla d'adaptació dels infants

El Pla d'adaptació es preveu fer, de forma general, durant els dies 4, 7 i 8 de setembre per als infants de nova incorporació.

Durant aquests dies les famílies podran acompanyar als infants a l'aula seguint les mesures de prevenció i seguretat establertes:

⁹ Es recomana el format telemàtic sempre que sigui possible.

- Sempre que sigui possible es realitzarà al pati/jardí.
- La persona acompanyant ha de complir els requisits d'accés al centre (vegeu apartat 2).
- L'espai ha de permetre mantenir la distància interpersonal d'1.5m i s'ha de portar mascareta.
- Cada infant serà acompanyat per un únic familiar, que haurà de portar mascareta, i abans d'accedir al centre es rentarà les mans amb gel hidroalcohòlic. Un cop dins haurà de mantenir la distància de seguretat amb altres adults i infants.

Els horaris d'adaptació dels diferents grups es preveu de la següent forma:

-ZONA 1-

ALUMNES (grup A)	ALUMNES (grup B)
DIVENDRES 4 DE SETEMBRE	DIVENDRES 4 DE SETEMBRE
CLASSE DE LA LILI	CLASSE DE LA LILI
De 9h a 10h (amb famílies)	D'11.00h a 12:00h (amb famílies)
CLASSE D'EN TON	CLASSE D'EN TON
De 9:10h a 10.10h (amb famílies)	D'11.10h a 12h (amb famílies)
CLASSE D'EN TINET	CLASSE D'EN TINET
De 9:20h a 10.20h (amb famílies)	De 11:20h a 12.20h (amb famílies)
DILLUNS 7 DE SETEMBRE	DILLUNS 7 DE SETEMBRE
CLASSE DE LA LILI	CLASSE DE LA LILI
De 9h a 10:30h (30 minuts sense família)	De 11h a 12:30h (30 minuts sense famílies)
CLASSE D'EN TON	CLASSE D'EN TON
De 9:10h a 10:40 (30 minuts sense família)	De 11:10h a 12:40h (30 minuts sense famílies)
CLASSE D'EN TINET	CLASSE D'EN TINET
De 9:20 a 10:50 (30 minuts sense famílies)	De 11:20h a 12:50h (30 minuts sense famílies)
DIMECRES 9 DE SETEMBRE	DIMECRES 9 DE SETEMBRE
CLASSE DE LA LILI	CLASSE DE LA LILI
De 9h a 10:30h (1hora sense família)	De 11h a 12:30h (1hora sense família)
CLASSE D'EN TON	CLASSE D'EN TON
De 9:10h a 10:40 (1hora sense família)	De 11:10h a 12:40h (1hora sense família)
CLASSE D'EN TINET	CLASSE D'EN TINET
De 9:20 a 10:50 (1hora sense família)	De 11:20h a 12:50h (1hora sense família)
DIJOUS 10 DE SETEMBRE	
CLASSE DE LA LILI	
De 9h a 12h (9 a 9:30h amb família)	
CLASSE D'EN TON	
De 9:15h a 12:15h(9:15 a 9:45h amb família)	
CLASSE D'EN TINET	
De 9:30 a 12:30h (9:30h a 10h amb família)	
DILLUNS 14 DE SETEMBRE	
CLASSE DE LA LILI	
De 9h a 15h (9 a 9:30h amb família)	
CLASSE D'EN TON	
De 9:15h a 15:15h(9:15 a 9:45h amb família)	
CLASSE D'EN TINET	
De 9:30 a 15:30h (9:30h a 10h amb família)	
DIMARTS 15 DE SETEMBRE	
HORARI NORMAL PER TOTS ELS INFANTS	
De 9h-10h a 16:00h-16:45 (9 a 9:30h amb família)	

ZONA 2

ALUMNES (grup A)	ALUMNES (grup B)
DIVENDRES 4 DE SETEMBRE	DIVENDRES 4 DE SETEMBRE
CLASSE DE LA MELI	CLASSE DE LA MELI
De 9h a 10h (amb famílies)	D'11.00h a 12:00h (amb famílies)
CLASSE DE LA MOMO	CLASSE DE LA MOMO
De 9:10h a 10.10h (amb famílies)	D'11.10h a 12h (amb famílies)
CLASSE DE LA NINA	CLASSE DE LA NINA
De 9:20h a 10.20h (amb famílies)	De 11:20h a 12.20h (amb famílies)
DILLUNS 7 DE SETEMBRE	DILLUNS 7 DE SETEMBRE
CLASSE DE LA MELI	CLASSE DE LA MELI
De 9h a 10:30h (30 minuts sense família)	De 11h a 12:30h (30 minuts sense famílies)
CLASSE DE LA MOMO	CLASSE DE LA MOMO
De 9:10h a 10:40 (30 minuts sense família)	De 11:10h a 12:40h (30 minuts sense famílies)
CLASSE DE LA NINA	CLASSE DE LA NINA
De 9:20 a 10:50 (30 minuts sense famílies)	De 11:20h a 12:50h (30 minuts sense famílies)
DIMECRES 9 DE SETEMBRE	DIMECRES 9 DE SETEMBRE
CLASSE DE LA MELI	CLASSE DE LA MELI
De 9h a 10:30h (1hora sense família)	De 11h a 12:30h (1hora sense família)
CLASSE DE LA MOMO	CLASSE DE LA MOMO
De 9:10h a 10:40 (1hora sense família)	De 11:10h a 12:40h (1hora sense família)
CLASSE DE LA NINA	CLASSE DE LA NINA
De 9:20 a 10:50 (1hora sense família)	De 11:20h a 12:50h (1hora sense família)
DIJOUS 10 DE SETEMBRE	
CLASSE DE LA MELI	
De 9h a 12h (9 a 9:30h amb família)	
CLASSE DE LA MOMO	
De 9:15h a 12:15h(9:15 a 9:45h amb família)	
CLASSE DE LA NINA	
De 9:30 a 12:30h (9:30h a 10h amb família)	
DILLUNS 14 DE SETEMBRE	
CLASSE DE LA MELI	
De 9h a 15h (9 a 9:30h amb família)	
CLASSE DE LA MOMO	
De 9:15h a 15:15h(9:15 a 9:45h amb família)	
CLASSE DE LA NINA	
De 9:30 a 15:30h (9:30h a 10h amb família)	
DIMARTS 15 DE SETEMBRE	
HORARI NORMAL PER TOTS ELS INFANTS	
De 9h-10h a 16:00h-16:45 (9 a 9:30h amb família)	

Tenint en compte que el procés de familiarització és complex, demanem a les famílies la màxima col•laboració i que posin molta atenció a les observacions de les educadores, per tal de poder fer l'adaptació de la manera més positiva possible. Durant el procés a l'infant l'acompanyarà un adult.

8.3. Servei d'acollida

Al setembre no es realitzarà el servei d'acollida de 8 a 9 hores. Segons l'evolució de la pandèmia es valorarà poder oferir el servei més endavant.

8.4. Serveis complementaris: espais familiar i nadó, i ludoteca

No es preveu la realització de serveis complementaris

8.5. Modificacions dels documents de centre

La direcció i l'equip educatiu treballarà per adaptar els documents de centre (PEC, PGAC, NOFC) a la realitat actual en el marc de la pandèmia.

De manera general, les propostes planificades en aquests documents i que no es realitzaran són:

DOCUMENT DE CENTRE	PROPOSTA QUE NO ES REALITZARÀ	CONSIDERACIONS
PEC	Relació amb les famílies	Les famílies no podran entrar a l'escola.
	Comunicació família (agenda)	L'agenda no es podrà utilitzar. Es donarà la informació d'allò més imprescindible i que cal posar al final de la jornada en una petita nota en format paper que cal reciclar a casa i en cap cas tornar a l'escola.
	Serveis complementaris: ludoteca	En funció de l'evolució de la pandèmia, es valorarà obrir els serveis complementaris més endavant.
PGAC	Entrades i sortides	Les famílies no podran acompanyar als infants fins l'aula. No podran accedir a l'interior del centre (tret del període d'adaptació)
	Berenars amb famílies	No es podran realitzar aquestes activitats de caràcter especial.
	Festes amb famílies (AFA)	
	Sortides i activitats compartides amb altres centres	
NOFC	Cotxets	Els cotxets no podran accedir a l'escola i s'aconsella que no els deixin a l'escola
	Temperatura 37'5	Les famílies no podran portar a l'infant si tenen una temperatura superior a 37'5

9. Organització pedagògica en cas de confinament parcial o tancament del centre

En cas de confinament parcial o tancament total del centre, es preveu continuar mantenint contacte estret amb els infants i famílies de cada grup, tal com ja s'ha fet durant el tancament de l'escola durant els mesos de març a juny de 2020.

En relació a les edats dels infants d'escola bressol (de 0 a 3 anys) no es poden portar a terme actuacions dirigides a reforçar, mantenir o assolir competències, ja que els infants d'aquesta edat es desenvolupen i aprenen a través del joc i de les situacions de quotidianitat que es donen a l'escola bressol. Per aquest motiu, les actuacions plantejades en cas de tancament parcial o total no tindran per objectiu les competències dels infants, sinó permetre una continuïtat de la vinculació amb l'espai escola a través de comunicacions contínues amb

aquesta. Tanmateix, es facilitarà a les famílies un acompanyament proper, atenent les seves necessitats i aportant recursos per poder utilitzar amb els seus infants.

A més, el personal educatiu treballarà per actualitzar documents de centre, crear unitats didàctiques, realitzar formacions, debatre i avaluar el pla d'actuació de curs, realitzar reunions de claustre i de nivell, etc... Es tracta de treballar per millorar el projecte educatiu d'escola i aportar noves visions i estratègies d'intervenció amb els infants i les famílies amb l'objectiu d'avaluar i millorar la pràctica educativa.

GRUP	MÈTODE DE TREBALL. RECURSOS	PERIODICITAT	
		Contacte amb el grup	Contacte individual amb la família i l'infant
1	L'escola a casa		Setmanalment
	Trobades virtuals amb les famílies		Quinzenal
	Trobades grupals	Mensual	
	Comunicació @, Dinantia i recursos varis		A demanda
2	L'escola a casa		Setmanalment
	Trobades virtuals amb les famílies		Quinzenal
	Trobades grupals	Mensual	
	Comunicació @, Dinantia i recursos varis		A demanda
3	L'escola a casa		Setmanalment
	Trobades virtuals amb les famílies		Quinzenal
	Trobades grupals	Mensual	
	Comunicació @, Dinantia i recursos varis		A demanda
4	L'escola a casa		Setmanalment
	Trobades virtuals amb les famílies		Quinzenal
	Trobades grupals	Mensual	
	Comunicació @, Dinantia i recursos varis		A demanda
5	L'escola a casa		Setmanalment
	Trobades virtuals amb les famílies		Quinzenal
	Trobades grupals	Mensual	
	Comunicació @, Dinantia i recursos varis		A demanda
6	L'escola a casa		Setmanalment
	Trobades virtuals amb les famílies		Quinzenal
	Trobades grupals	Mensual	
	Comunicació @, Dinantia i recursos varis		A demanda

10. Pla d'actuació en cas de detectar un possible cas de COVID-19

El responsable de la coordinació i la gestió de la COVID-19 al centre és la DIRECCIÓ.

No han d'assistir al centre l'alumnat, les persones docents i altres professionals que tinguin símptomes compatibles amb la COVID-19, així com aquelles persones que es troben en aïllament per diagnòstic de COVID-19 o en període de quarantena domiciliària per haver tingut contacte estret amb alguna persona amb símptomes o diagnosticada de COVID-19.

L'escola tindrà en compte el següent protocol en cas de sospita i es coordinarà amb els serveis territorials d'Educació i Salut Pública seguint els passos següents:

Davant una persona que comenci a desenvolupar símptomes compatibles amb la COVID-19 al centre educatiu:

1. Es portarà a un espai separat d'ús individual.
2. Es col·locarà una mascareta quirúrgica a la persona a càrrec.
3. Es contactarà amb la família per tal que vingui a buscar a l'infant.
4. En cas de presentar símptomes de gravetat es trucarà també al 061.

5. El centre contactarà amb el servei territorial d'Educació per informar de la situació i a través d'ells amb el servei de salut pública.

La família o persona amb símptomes:

1. Contactarà amb el seu CAP de referència per valorar la situació i fer les actuacions necessàries
2. Si es decideix per la seva part fer una prova PCR, l'infant i la família amb qui conviu hauran d'estar en aïllament domiciliari fins conèixer el resultat.
3. Si el cas es confirma, Salut Pública serà l'encarregada de la identificació, aïllament i seguiment dels contactes estrets.

En qualsevol cas, l'escalada de decisions en relació al tancament de l'activitat presencial al centre educatiu serà resultat de la valoració, sobre el terreny, per part de l'autoritat sanitària.

Si hi ha un cas positiu, se'n farà la comunicació a l'Ajuntament a través dels Serveis Territorials.

Els equips d'Atenció Primària de referència dels centres educatius estaran a disposició dels equips directius dels centres per a mesures de consell sanitari sobre la Covid-19

TAULA 1. DETECCIÓ DE POSSIBLES CASOS PER SIMPTOMATOLOGIA COMPATIBLE

CASOS POTENCIALS	ESPAI HABILITAT PER L'AILLAMENT	RESPONSABLE D'ACOMPANYAR L'INFANT	RESPONSABLE DE TRUCAR A LA FAMÍLIA	RESPONSABLE DE COMUNICACIÓ AMB SERVEIS TERRITORIALS
	SALA DE MESTRES	SUPORT DE LA CLASSE	Tutora referent grup	Direcció

TAULA 2. SEGUIMENT DE CASOS

INFANT	DIA I HORA DE LA DETECCIÓ	EXPLICACIÓ PROTOCOL I OBSERVACIÓ		COMUNICACIÓ SERVEIS DE SALUT		
		Responsable	Familiar infant	Persona contactada	CAP	Referent CAP

11. Pla de ventilació, neteja i desinfecció¹⁰

Pautes de ventilació

És necessari ventilar les instal·lacions interiors com a mínim abans de l'entrada i la sortida dels infants i 3 vegades al dia, almenys 10 minuts cada vegada.

Totes les aules han de poder ser adequadament ventilades. Si pot ser es deixaran les finestres obertes.

¹⁰ Vegeu Annex 4 per consultar la Planificació diària, setmanal i d'ús de la ventilació, neteja i desinfecció dels espais.

Pautes generals de neteja i desinfecció

La neteja i la posterior desinfecció d'espais es realitzarà amb una periodicitat almenys diària. Se seguiran les recomanacions de Neteja i desinfecció en establiments i locals de concurrència humana i en el cas de que sigui necessari les de Neteja i desinfecció en espais exteriors de concurrència humana.

Caldrà fer un mínim d'una neteja i desinfecció completa al final de la jornada i garantir la neteja i desinfecció durant el dia en els espais que ho requereixin, especialment en aquells de màxima concurrència.

Neteja: es pot fer amb aigua o sabó o es poden usar els detergents d'ús habitual en l'àmbit domèstic, que s'hauran d'aplicar en la concentració i condicions d'ús que indiqui l'etiqueta de cada producte.

Desinfecció: cal garantir la desinfecció freqüent d'aquelles superfícies d'ús més comú com els poms de les portes, baranes, etc. Les taules de les aules i menjador es desinfectaran després de les activitats i dels àpats, respectivament.

12. Seguiment del pla

El seguiment del pla es farà a través de l'avaluació continuada d'aquest en referència a l'execució a l'escola bressol per part del personal docent i no docent i les famílies.

La responsable d'avaluar i fer el seguiment del pla serà la DIRECCIÓ de l'escola, juntament amb el servei d'assessorament psicopedagògic. Es mantindrà un contacte directe i estret amb la gerència de l'escola per solventar qualsevol dificultat, així com per proposar aspecte de millora.

ASPECTES A OBSERVAR I AVALUAR	INDICADORS D'AVALUACIÓ	RESPONSABLE	PROPOSTES DE MILLORA
Entrades i sortides	1. Són esglaonades i permeten fluxos de circulació constant. 2. Hi ha un marge de temps suficientment ampli per evitar aglomeracions 3. No hi ha famílies a dins de l'escola. 4. Les famílies faran ús de les mascaretes i mantindran les distàncies de seguretat. 5. La porta estarà tancada i serà l'educadora la que rebrà/acomiadarà a l'infant a la porta d'accés assignada a cada zona.	Direcció	
Període d'adaptació	Valoració de les famílies i les educadores.	Direcció	
Acollida d'infants	Aquest servei al mes de setembre no s'obrirà.	Direcció	
Infants amb NESE	Acollida d'aquests infants i les seves famílies.	Direcció/servei psicopedagògic.	
Comunicació amb les famílies	Es podrà fer al finalitzar el primer trimestre una enquesta per tenir una valoració de la comunicació amb les famílies.	Equip docent	
Temps de pati/jardí	Valoració de l'horari de sortida dels diferents grups.	Direcció	
Propostes pedagògiques	Valoració del dia a dia de l'escola amb les noves mesures (material pedagògic, activitats...)	Equip docent	
Reunions d'equip	Participació activa si els claustres són telemàtics.	Direcció	

13. Mesures de prevenció i protecció

13.1. Mesures de prevenció personal

Distanciament físic:

En els grups estables no és necessària la distància física interpersonal de seguretat establerta en 1.5m (o la superfície equivalent de seguretat de 2.5m²).

Fora d'aquest grup estable, tant en espais tancats com a l'aire lliure, s'estableix la distància de seguretat de 1.5m entre persones.

Higiene de mans

Es tracta d'una de les mesures més efectives per a preservar la salut dels alumnes així com del personal docent i no docent.

Els infants es rentaran les mans:

- A l'arribada i a la sortida del centre educatiu
- Abans i després dels àpats
- Abans i després d'anar al WC (infants continents),
- Abans i després de les diferents activitats (també de la sortida al pati)

En el cas del personal que treballa a la llar, el rentat de mans es durà a terme:

- A l'arribada al centre, abans del contacte amb els infants
- Abans i després d'entrar en contacte amb el menjjar, dels àpats dels infants i del personal
- Abans i després del canvi de bolquers
- Abans i després d'acompanyar un infant al WC
- Abans i després d'anar al WC
- Abans i després de mocar un infant (amb mocadors d'un sol ús)

Com a mínim una vegada cada 2 hores.

Cal que es garanteixi l'existència de diversos punts de rentat de mans, amb disponibilitat de sabó amb dosificador i tovalloles d'un sol ús. En punts estratègics (menjador, entrada aules,...) es recomana la col·locació de **dispensadors de solució hidroalcohòlica** per a ús del personal de l'escola.

Ús de mascareta

Serà d'ús obligatori durant tots els moments del dia, tot i que es pugui mantenir la distància de seguretat.

13.2. Mesures específiques per a escoles bressol

Joguines

A les llars no hi hauria d'haver joguines que no es puguin rentar i desinfectar amb facilitat. Caldrà dur a terme aquests processos de manera freqüent, seguint les indicacions oportunes per a cada material. Les joguines de plàstic dur poden rentar-se al rentaplats de manera diària. Les joguines de roba poden rentar-se a la rentadora, a més de 60°C quan sigui possible. Si no és possible dur-ne a terme el rentat a temperatura elevada, probablement no sigui recomanable tenir-les al centre. Les joguines de fusta s'hauran de desinfectar amb un drap humitejat amb una solució a base d'alcohol propílic al 70°C.

Quan sigui possible, es disposarà de joguines d'ús exclusiu pel grup estable.

Alletament matern

Sempre que sigui possible, caldrà tenir un espai habilitat dins el centre per tal que les mares puguin alletar evitant el contacte amb la resta d'infants. A mare haurà d'accedir al centre amb la mascareta col·locada i rentar-se les mans a l'arribada, a més de seguir la resta de normes establertes per cada centre respecte el calçat o d'altres mesures.

Xumets i biberons

Els xumets i els biberons s'hauran de guardar dins d'estoigs o bossetes de plàstic individuals. En el cas que hagin estat utilitzats, es retornaran a les famílies diàriament per a la seva neteja i desinfecció. Es recomana que les famílies els esterilitzin després de cada ús.

Roba i calçat

Es recomana substituir tovallons i tovalloles de roba per material equivalents de paper. En el cas dels pitets de roba, seran d'ús diari i caldrà guardar-los en bosses de plàstic individuals i tancades. En el context actual seria recomanable que tant llençols com tovalloles poguessin ser rentats en el propi centre educatiu a >60°C en cas que disposés de rentadora. Si això no és possible, les famílies rentaran tovalloles i llençols, així com els pitets, a aquesta temperatura i els portaran a l'inici de la setmana. Els llençols es canviaran setmanalment, però caldrà garantir que es guarden de manera individual entre els diferents usos.

Respecte al calçat, a l'arribada a l'escola pot ser recomanable que els infants es treguin les sabates i les canviïn per uns mitjons o unes sabates d'ús exclusiu per a l'aula que ja estiguin al centre. Caldrà que aquells infants que es treguin les sabates de forma autònoma, es rentin les mans després de fer-ho. Per a sortir al pati caldrà repetir el procediment.

En relació al personal docent i no docent caldrà que disposin de roba i calçat d'ús exclusiu per al centre.

Mascaretes

Les mascaretes (quirúrgiques o higièniques) estan indicades quan no és possible mantenir el distanciament físic de seguretat. En el cas dels infants, no són adequades per sota dels 3 anys. Per tant, només seran d'ús pel personal docent i no docent dels centres educatius quan no es pugui mantenir la distància, ja sigui entre les persones adultes o amb els infants.

Guants

Les indicacions d'ús de guants no varien respecte a les habituals.

Cotxets

Cal recordar que les famílies no podran accedir a l'interior del centre. Per aquest motiu, si l'escola disposa d'un espai per a deixar els cotxets, caldrà que sigui una persona del centre que l'ubiqui en el lloc adequat, tenint en compte que s'haurà de rentar les mans després de cada manipulació. Es recomana que es guardin en una estança a la qual els infants no tinguin accés.

13.3. Protocol per al moment de cura i Canvi de bolquers

Pas 1: Organitzeu l'espai. Abans de portar el nen o nena a la zona de canvi de bolquer, renteu-vos les mans i prepareu allò que necessitareu a prop del canviador (tovalloletes, bolquer net, crema, bossa de plàstic per

llençar el bolquer utilitzat i un parell de guants nets). Poseu un paper cobrint la superfície del canviador. Poseu-vos els guants.

Pas 2: Poseu l'infant sobre el canviador, sense deixar-lo de vigilar en cap moment. Si cal, traieu-li les sabates i mitjons per evitar que entrin en contacte amb la zona bruta.

Pas 3: Obriu el bolquer però deixeu-lo sota de l'infant mentre el netegeu. bolquer, però deixeu el bolquer mullat sota el nen. Aixequeu les cames de l'infant metre passeu les tovallotes o un drap humit per netejar-li les natges i els genitals i evitar que es tornin a embrutar amb els bolquer usat. Retireu la femta i l'orina de davant a l'esquena i utilitzeu una tovallola fresca, un drap humitejat o una tovallola de paper humida cada cop que feu lliscar. Introduïu les tovallotes brutes dins el bolquer brut. Els draps reutilitzables s'han de guardar en un una bossa de plàstic o receptacle tancat (a l'abast del braç de les taules de canvi de bolquers) fins que es puguin rentar.

Pas 4: Si n'hi ha, traieu la roba bruta sense tocar cap superfície i obriu el bolquer i doblegueu-ne la superfície bruta cap a dins. Col·loqueu bolquers d'un sol ús en una bossa tancada o un receptacle adequat. Si s'utilitzen bolquers de tela reutilitzables, poseu-los en una bossa de plàstic. Si hi ha roba bruta poseu-la també a la bossa de plàstic. Comproveu que no s'hagi mullat la superfície sota de l'infant. Si està molla, eixugueu-la amb la part del paper que sobresurt més enllà dels peus i plegueu-lo sobre aquesta zona de manera que el paper de sota les natges sigui sec.

Traieu-vos els guants mitjançant la tècnica adequada (veure annex 2) i llanceu-los. Passeu-vos una tovallota humida per les mans i una altra per les mans del nen o nena i llanceu-les.

Pas 5: Feu lliscar un bolquer net sota l'infant. Utilitzeu un teixit higiènic o guants nets d'un sol ús per aplicar la crema de bolquer en cas que sigui necessari i llenceu-los. Tanqueu el bolquer.

Pas 6: Renteu les mans de l'infant amb aigua i sabó i torneu-lo a una zona supervisada.

Pas 7: Elimineu el paper d'un sol ús que cobreix la superfície del canviador. Lligueu la bossa de plàstic que on hi ha la roba bruta. Netegeu la superfície del canviador amb aigua i sabó o amb una tovallota d'un sol ús i després passeu-hi una solució desinfectant.

Pas 8: Renteu-vos les mans.

** En cas que el canvi de bolquer es realitzi en una altre posició (de peu), adaptar aquestes mesures a la posició utilitzada.*

14. ANNEXOS

14.1. Annex 1. Declaració responsable

EN ELS REQUISITS PER L'ASSISTÈNCIA, S'ESTABLEIX QUE ELS TREBALLADORS HAURAN DE SIGNAR UNA DECLARACIÓ RESPONSABLE RESPECTE A LA INCLUSIÓ O NO EN ELS GRUPS DE RISC DETERMINATS PEL DEPARTAMENT DE SANITAT.

Es per aquesta raó que

En/Na _____ amb DNI _____, treballador/a de l'empresa EDUCARE XXI, S.L . amb NIF B-63725402

I en relació a les mesures preventives sobre actuacions vinculades a les situacions que es puguin produir per l'efecte del coronavirus SARS-CoV-2 als centres del Servei Públic d'Educació publicades pel Departament d'Educació el 8 de maig de 2020, i d'acord amb allò que estableix la Llei 31/95 de 8 de novembre i les instruccions i guies de les autoritat sanitàries i laborals en relació al COVID-19, així com les "Medidas de Prevención e Higiene frente a la Covid19 para la reapertura de centros educativos en el curso 2019-2020" elaborat pel Ministerio de Sanidad.

DECLARO, FINS ON JO TINC CONEIXEMENT,

QUE no em trobo en cap de les situacions considerades de col·lectiu sensible o vulnerable, d'acord a les instruccions de les autoritats sanitàries.

QUE no formo part del col·lectiu de persones considerades casos confirmats, possibles o probables, ni he estat en contacte estret amb cap d'aquests casos ni presento els símptomes considerats propis de la malaltia.

QUE, en conseqüència, reuneixo les condicions mèdiques necessàries per atendre les tasques laborals necessàries en el meu centre de treball durant el període del procés de reobertura de centres en Fase 2 del curs 2019-2020.

I per a que consti als efectes que corresponguin, signo la present declaració responsable

_____, ____ de _____ de 2020.

Signat

(Nom i cognoms)

14.2. Annex 2. Llistat de comprovació de símptomes per les famílies¹¹

Annex 1

LLISTA DE COMPROVACIÓ DE SÍMPTOMES PER A LES FAMÍLIES

Si el vostre fill, filla o infant o adolescent tutelat no es troba bé, marqueu amb una creu quins d'aquests símptomes presenta:

- | | |
|--|---|
| <input type="checkbox"/> Febre o febrícula | <input type="checkbox"/> Mal de panxa |
| <input type="checkbox"/> Tos | <input type="checkbox"/> Vòmits |
| <input type="checkbox"/> Dificultat per respirar | <input type="checkbox"/> Diarrea |
| <input type="checkbox"/> Congestió nasal | <input type="checkbox"/> Malestar |
| <input type="checkbox"/> Mal de coll | <input type="checkbox"/> Dolor muscular |

38

Si a casa hi ha alguna persona adulta² que no es troba bé, marqueu amb una creu quins d'aquests símptomes presenta:

- | | |
|--|---|
| <input type="checkbox"/> Febre o febrícula | <input type="checkbox"/> Calfreds |
| <input type="checkbox"/> Tos | <input type="checkbox"/> Vòmits |
| <input type="checkbox"/> Dificultat per respirar | <input type="checkbox"/> Diarrea |
| <input type="checkbox"/> Falta d'olfacte de gust | <input type="checkbox"/> Malestar |
| <input type="checkbox"/> Mal de coll | <input type="checkbox"/> Dolor muscular |

*Si heu marcat una o diverses caselles **cal que eviteu portar l'infant** a l'activitat i que us poseu en contacte amb els responsables de l'activitat per comunicar-ho. En horari d'atenció del vostre centre d'atenció primària, poseu-vos en contacte telefònic amb el vostre **equip de pediatria** o de **capçalera**. En cas contrari, truqueu al **061**.

(2) Si es tracta d'un altre infant o adolescent de la unitat familiar utilitzeu la primera llista.

¹¹ Extret de l'annex 1 del document "Pla d'actuació per al curs 2020-2021 per a centres educatius en el marc de la pandèmia per Covid-19". Departament d'Educació. Generalitat de Catalunya.

14.3. Annex 3. Organització dels espais i del personal docent

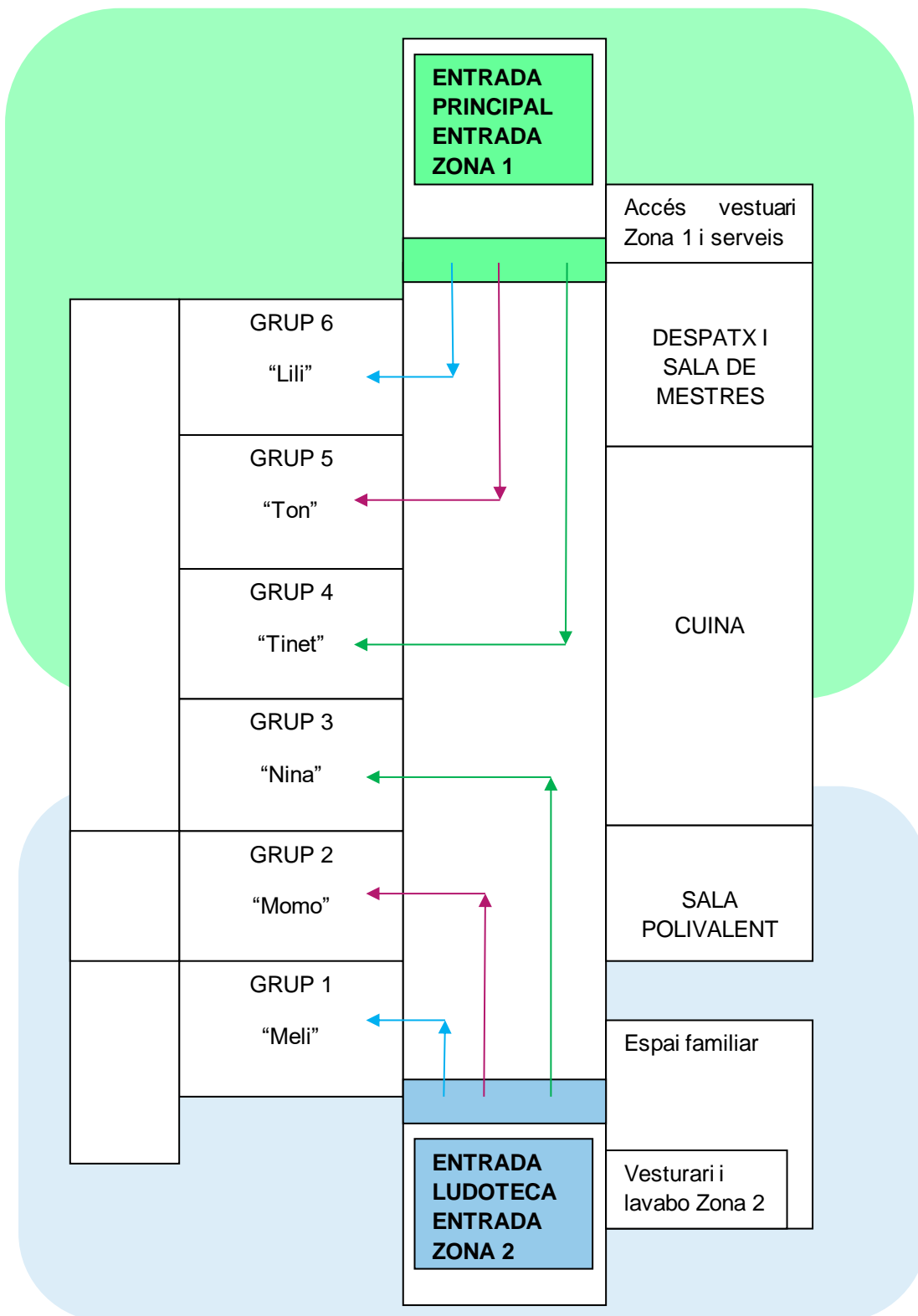

14.4. Annex 4. Planificació de la ventilació, neteja i desinfecció del centre¹²

Annex 2. PLANIFICACIÓ DE LA VENTILACIÓ, NETEJA I DESINFECCIÓ EN CENTRES EDUCACTIUS*

- Es recomana disposar d'un **Pla de neteja i desinfecció** adaptat a cada centre educatiu en funció dels diferents espais i la seva ocupació i concurrència.
- Utilitzeu només els **desinfectants apropiats i amb mesura**, l'excés i la barreja de productes incompatibles pot provocar intoxicacions. *Veure enllaç 1 al final del document.*
- La **neteja** s'ha de fer de forma prèvia a les actuacions de desinfecció per garantir l'eficàcia dels desinfectants.
- Els **productes** s'han d'utilitzar seguint les indicacions de les etiquetes i adoptant les mesures de precaució indicades.
- Cal fer neteja i desinfecció **més d'una vegada al dia** en espais utilitzats successivament per persones/grups diferents amb més freqüència com lavabos, espais multi activitats, sales de reunions amb reunions successives, menjadors amb diferents torns, zones d'elevada freqüència de pas i recepció, etc.
- La **ventilació** és tant important com la neteja en especial on hi ha presència continuada de persones.

+ = ventilació ✓ = neteja i desinfecció n = neteja

	Abans de cada ús	Després de cada ús	Diàriament	≥ 1 vegada al dia	Setmanalment	Comentaris
ESPAIS COMUNS I EQUIPAMENTS						
Ventilació de l'espai				+		Mínim 10 minuts 3 vegades/dia
Manetes i poms de portes i finestres				✓		
Baranes i passamans, d'escaleres i ascensors				✓		
Superfície de taulells i mostradors				✓		
Cadires i bancs				✓		Especialment en les zones que contacten amb les mans
Grapadores i altres utensilis d'oficina				✓		
Aixetes				✓		
Botoneres dels ascensors				✓		
Ordinadors, sobretot teclats i ratolins				✓		Material electrònic: netejar amb un drap humit amb alcohol propílic 70º
Telèfons i comandaments a distància				✓		
Interruptors d'aparell electrònics				✓		
Fotocopiadores				✓		

¹² Extret de l'annex 2 del document "Pla d'actuació per al curs 2020-2021 per a centres educatius en el marc de la pandèmia per Covid-19". Departament d'Educació. Generalitat de Catalunya.

	Abans de cada ús	Després de cada ús	Diàriament	≥ 1 vegada al dia	Setmanalment	Comentaris
AULES I ESPAIS DE JOC INTERIORS						
Ventilació de l'espai				+		Mínim 10 minuts 3 vegades/dia
Superfícies o punts de contacte freqüent amb les mans				✓		
Terra				✓		
Materials de jocs		n	✓			També si hi ha un canvi de grup d'infants
Joguines de plàstic		n	✓			Les joguines de plàstic dur poden rentar-se al rentaplats
Joguines o peces de roba			✓			Rentadora (≥60°C)
MENJADOR						
Ventilació de l'espai				+		Mínim 10 minuts 3 vegades/dia
Superfícies on es prepara el menjar	✓	✓				
Plats, gots, coberts...		✓				Amb aigua calenta: rentats a elevada temperatura. Sense aigua calenta: desinfecció en dilució de lleixiu al 0,1 %.
Fonts d'aigua				✓		
Taules, safates de trona	✓	✓				
Taulells		✓				
Utensilis de cuina		✓				
Taules per a usos diversos	✓	✓				
Terra				✓		

	Abans de cada ús	Després de cada ús	Diàriament	≥ 1 vegada al dia	Setmanalment	Comentaris
LAVABOS, DUTXES, ZONES DE CANVI DE BOLQUERS						
Ventilació de l'espai				+		Mínim 10 minuts 3 vegades/dia
Canviadors		✓				
Orinals		✓				
Rentamans				✓		Especialment després de l'ús massiu (després del pati, després de dinar) i sempre al final de la jornada.
Inodors				✓		
Terra i altres superfícies				✓		
Dutxes		✓				
Cubells de brossa, bolquers o compreses			✓			
ZONES DE DESCANS						
Ventilació de l'espai				+		Mínim 10 minuts 3 vegades/dia
Bressols i llits			✓			També quan canvia l'infant que l'utilitza
Fundes de matalàs i de coixí					Rentat a ≥60°C	
Mantes					Rentat a ≥60°C	
Terra			✓			També si hi ha un canvi de grup d'infants
Altres superfícies			✓			

**Adaptat de: "Caring for Our Children: National Health and Safety Performance Standards. National Resource Center for Health and Safety in Child Care and Early Education (NRC) University of Colorado College of Nursing" amb les indicacions de la Sub-direcció General de Seguretat Alimentària i Protecció de la Salut l'Agència de Salut Pública de Catalunya.*

14.5. Annex 5. Llista de comprovació diària per a l'obertura diària del centre¹³

Annex 4

Llista de comprovació per a l'obertura diària dels centres educatius

Acció	C	F
S'ha efectuat la ventilació de totes les aules i espais de l'escola durant un mínim de 10 minuts?		
Tots els dispensadors de sabó de lavabos, cuina i aules disposen de sabó suficient?		
Hi ha tovalloles d'un sol ús a tots els rentamans?		
Tots els dispensadors de gel hidroalcohòlic disposen de gel suficient?		
S'ha dut a terme la neteja i desinfecció de les superfícies de major contacte (poms de les portes, baranes, interruptors, bancs, polsadors ascensor, etc.)?		
S'ha dut a terme la neteja i desinfecció de totes les aules i espais docents?		
S'ha dut a terme la neteja i desinfecció dels lavabos?		
S'ha realitzat la neteja i desinfecció de les fonts d'aigua?		
S'ha realitzat la neteja i desinfecció dels equips informàtics?		
S'ha realitzat la neteja i desinfecció del material escolar?		
S'ha realitzat la neteja i desinfecció de jocs i joguines?		

40

Llista de comprovació per a l'obertura de centres educatius a l'inici de curs

Acció	C	F
Es disposa d'un pla de ventilació, neteja i desinfecció?		
Es disposa del pla d'actuació davant d'un cas sospitos?		
S'ha demanat a totes les persones treballadores del centre educatiu que les que presentin condicions considerades de risc o que estiguin embarassades es posin en contacte amb el Servei de Prevenció de Riscos Laborals?		
El personal docent i no docent del centre ha rebut els equips de protecció (mascaretes)?		
Tots els espais habilitats per a les activitats lectives disposen de ventilació?		
S'ha realitzat la neteja i manteniment dels equips de climatització?		
El personal docent i no docent ha rebut tota la informació necessària respecte de les mesures de protecció i prevenció?		
Les famílies han rebut tota la informació necessària respecte de les mesures de protecció i prevenció?		

¹³ Extret de l'annex 4 del document "Pla d'actuació per al curs 2020-2021 per a centres educatius en el marc de la pandèmia per Covid-19". Departament d'Educació. Generalitat de Catalunya.

Totes les famílies han signat la declaració responsable?		
S'ha organitzat un pla per evitar les aglomeracions de famílies durant les entrades i les sortides del centre educatiu?		
Es disposa d'un pla alternatiu davant d'un hipotètic canvi d'escenari epidemiològic?		
Es disposa de material educatiu suficient per a poder garantir l'educació a distància en cas d'un nou confinament?		

C= en curs

F= fet

41